

Poliform

PHOENIX

KITCHENS

Poliform

PHOENIX KITCHEN
DIGITAL CATALOGUE

Da un'intuizione progettuale di Poliform nasce Phoenix, una cucina caratterizzata dal particolare disegno dell'apertura a gola, di volta in volta personalizzato. Una soluzione innovativa, capace di trasformare un dettaglio tecnico in un dettaglio estetico che si armonizza con ogni tipologia di finitura, dall'acciaio al massello, e con tutti gli altri elementi della cucina.

From a project intuition of Poliform arises Phoenix, a kitchen characterised by the particular design of the groove opening, customised each time. An innovative solution, able to transform a technical detail into an aesthetic detail that harmonises with every type of finish, from steel to solid wood, and with all the other elements of the kitchen.

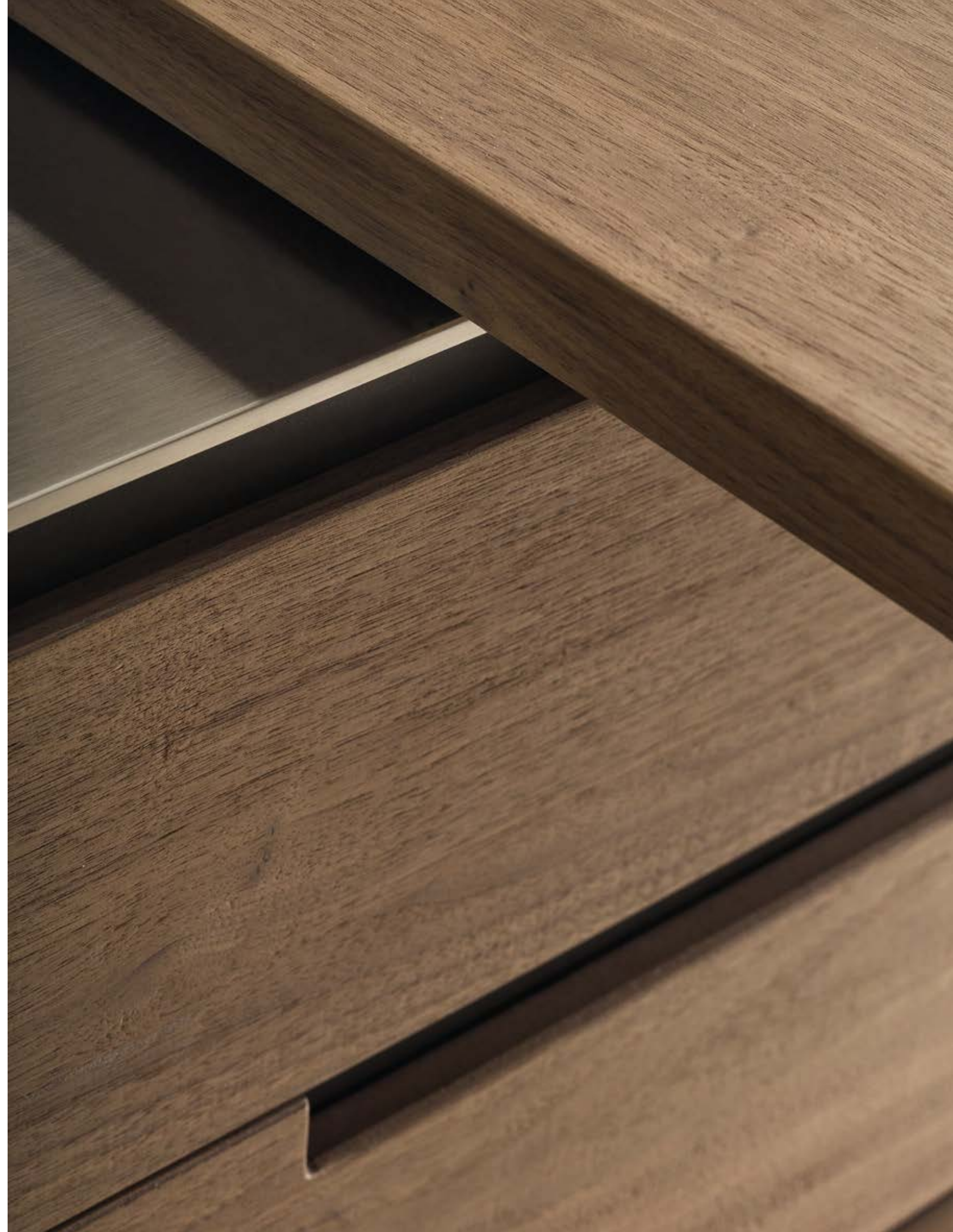



Qui e nella pagina precedente: isola centrale con basi ribassate, estrattori, cassetti e fianchi di finitura in massello di noce canaletto termico, gole laccato goffrato moka, piano Bold in marmo calacatta oro lucido attrezzato con Deep Shaker Plain con cappa integrata. Snack Blade in massello di noce canaletto termico. Sedie Seattle in cuoio sfoderabile 08 fango. Colonne High con ante battenti e a scomparsa in laccato goffrato ghiaccio, basi con ante e fianchi di finitura in massello di noce canaletto termico, top in acciaio scotch brite attrezzato con Deep Shaker Plain.

This and previous page: central island with low base units, pull-out baskets, drawers and finishing sides in solid thermo treated walnut canaletto, embossed lacquered moka channels, Bold top in glossy marble calacatta oro equipped with Deep Shaker Plain with integrated hood. Blade snack top in solid thermo treated walnut canaletto. Seattle chairs in removable hide 08 fango. High tall units with leaf and retractable doors in embossed mat lacquer ghiaccio, base units with doors and finishing sides in solid thermo treated walnut canaletto, top in scotch brite steel equipped with Deep Shaker Plain.





Deep Shaker Plain è un canale attrezzato con diverse tipologie di attrezzature, tra cui la cappa integrata con vetro fumé personalizzata Poliform. Si utilizza sull'elemento a isola, con qualsiasi modello di cucina Poliform. In questa pagina e nella successiva: Deep Shaker Plain in anodizzato moka, cappa integrata con vetro fumé, dietro il lavello griglia di scolo, scatole in PaperStone® nero con macina spezie e barattoli in ceramica, presa elettrica a scomparsa.

Deep Shaker Plain is a channel fitted with various types of equipment, including the Poliform personalized integrated hood with fumé glass. It is used on the island, with any Poliform kitchen model. This and next page: Deep Shaker Plain in anodized moka, integrated hood with fumé glass, behind the sink drain grid, boxes in PaperStone® nero with spice mill and ceramic jars, retractable electrical socket.





A sinistra: dettaglio del piano Bold, un piano dallo spessore maggiorato da abbinare alle basi ribassate di tutte le cucine Poliform. Dotato di un vaso rastremato per il contenimento dei liquidi. Nella pagina successiva: colonne High con ante a scomparsa in laccato gofrato ghiaccio, interno in noce canaletto termico. Vano a destra, attrezzato a mobile bar, cassetti e piano estraibile in acciaio scotch brite, ripiani in anodizzato nero e olmo nero attrezzati con porta calici, portabottiglie, set vino, set cocktail, porta cialde e barattoli in vetro. Vano a sinistra, attrezzato con forni e ripiani in vetro fumé con telaio in anodizzato nero e luce a led integrata.

Left: close-up of the Bold top, a top with increased thickness to be combined with the low base units of all Poliform kitchens. It is equipped with a tapered drip edge to hold liquids. Next page: High tall units with pocket doors in embossed lacquer ghiaccio, interior in thermo treated walnut canaletto. Right compartment equipped with a bar cabinet, drawers and pull-out top in scotch brite steel, black anodized and black elm shelves equipped with glass holders, bottles holder, wine set, cocktail set, pod holders and glass jars. Left compartment equipped with ovens and fumé glass shelves with black anodized frame and integrated led light.



A destra: dettaglio del piano Bold con canale attrezzato Deep Shaker Plain e delle basi ribassate che consentono di creare in continuità lo snack Blade ad altezza tavolo. Nella pagina successiva: isola centrale con basi ribassate, estrattori, cassetti e fianchi di finitura in massello di noce canaletto termico, gole laccato goffrato moka, piano Bold in marmo calacatta oro lucido attrezzato con Deep Shaker Plain con cappa integrata. Snack Blade in massello di noce canaletto termico. Sedie Seattle in cuoio sfoderabile 08 fango. Colonne High con ante battenti e a scomparsa in laccato goffrato ghiaccio, basi con ante e fianchi di finitura in massello di noce canaletto termico, top in acciaio scotch brite attrezzato con Deep Shaker Plain.

Right: close-up of the Bold top with Deep Shaker Plain equipped channel and low base units which allows the continuity with Blade snack top, at table height. Next page: central island with low base units, pull-out baskets, drawers and finishing sides in solid thermo treated walnut canaletto, embossed lacquered moka channels, Bold top in glossy marble calacatta oro equipped with Deep Shaker Plain with integrated hood. Blade snack top in solid thermo treated walnut canaletto. Seattle chairs in removable hide 08 fango. High tall units with leaf and retractable doors in embossed mat lacquer ghiaccio, base units with doors and finishing sides in solid thermo treated walnut canaletto, top in scotch brite steel equipped with Deep Shaker Plain.

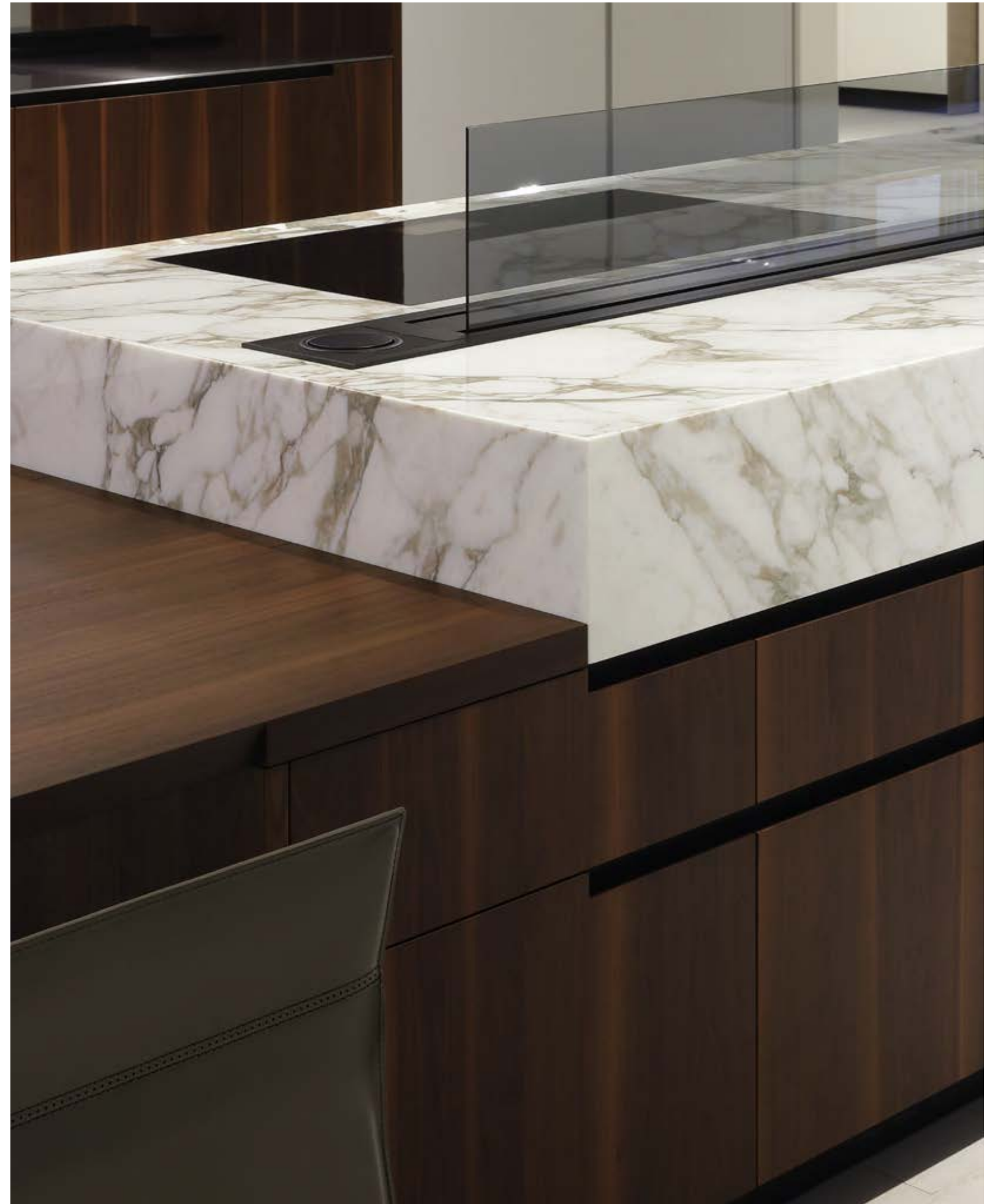



PHOENIX
Design R&D Poliform

Isola p 1280
Strutture: nobilitato grigio lavagna.
Cassetti ed estrattori: massello di noce canaletto termico.
Maniglie: gola laccato goffrato moka.
Fianchi: massello di noce canaletto termico.
Top: Bold in marmo calacatta oro, spessore 215 mm.
Zoccoli: laccato goffrato moka.

Deep Shaker Plain p 186
Strutture: anodizzato moka.
Cappa integrata con vetro fumé.

Snack Blade
Massello di noce canaletto termico.

Colonne High p 740
Strutture: nobilitato grigio lavagna e noce canaletto termico.
Ante: laccato goffrato ghiaccio.
Maniglie: gola verticale laccato goffrato ghiaccio.
Fianchi: laccato goffrato ghiaccio e massello di noce canaletto termico.

Basi tra colonne p 740
Strutture: nobilitato grigio lavagna.
Ante: massello di noce canaletto termico.
Maniglie: gola laccato goffrato moka.
Top: acciaio scotch brite, spessore 6 mm con telaio di supporto in alluminio.

Complementi
Sedia Seattle: cuoio sfoderabile 08 fango.

Island d 50 1/2"
Structures: grey lavagna melamine.
Drawers and pull-out storage baskets: solid thermo treated walnut canaletto.
Handles: channel embossed lacquer moka.
Sides: solid thermo treated walnut canaletto. Top: Bold in marble calacatta oro, thickness 8 1/2".
Plinths: embossed lacquer moka.

Deep Shaker Plain d 7 1/4"
Structures: anodized moka.
Integrated hood with fumé glass.

Blade snack
Solid thermo treated walnut canaletto.

High tall units p 29 1/4"
Structures: grey lavagna melamine and thermo treated walnut canaletto.
Doors: embossed lacquer ghiaccio.
Handles: vertical channel embossed lacquer ghiaccio.
Sides: embossed lacquer ghiaccio and solid thermo treated walnut canaletto.

Base units between tall units d 29 1/4"
Structures: grey lavagna melamine.
Doors: solid thermo treated walnut canaletto.
Handles: channel embossed lacquer moka.
Top: scotch brite steel, thickness 1/4" with aluminium support frame.

Accessories
Seattle chair: removable hide 08 fango.

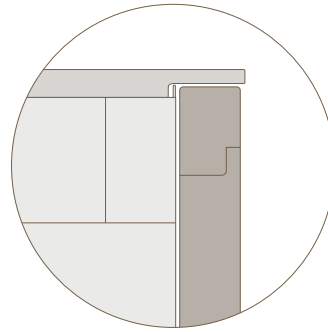
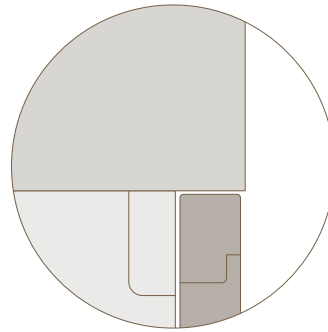

Isola Island

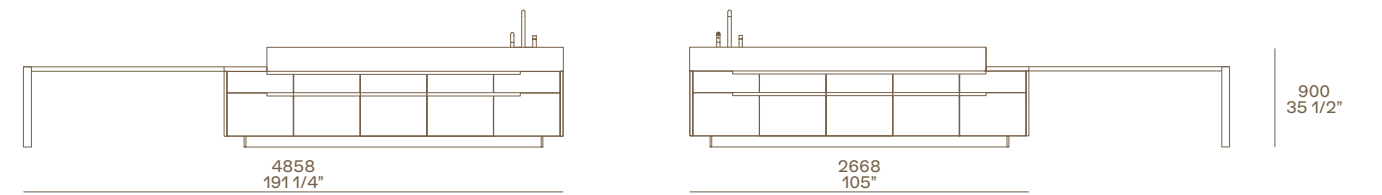

Colonne High e basi High tall units and base units

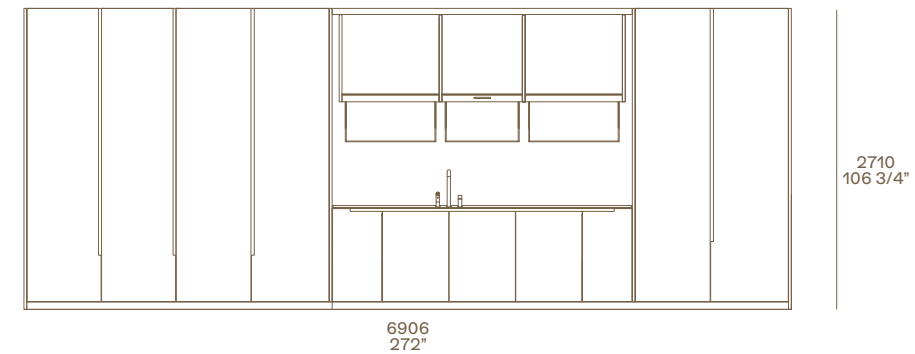

Seattle
Design Jean-Marie Massaud

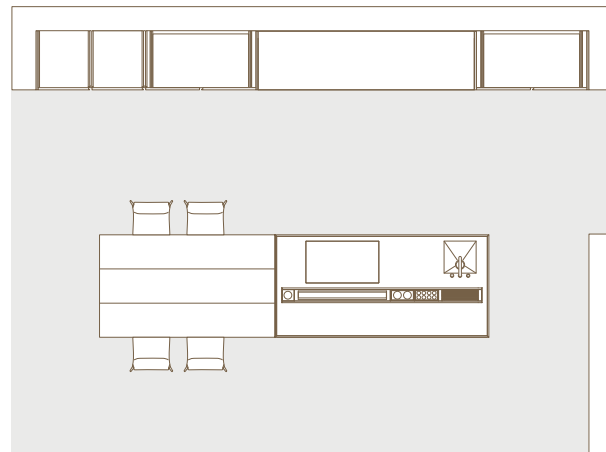
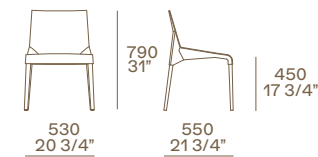

- 1 Basi ribassate con cassetti ed estrattori.
- 2 Piano Bold h 215 mm.
- 3 Deep Shaker Plain con cappa integrata.
- 4 Piano cottura a induzione, incasso filotop.
- 5 Lavello in acciaio scotch brite, incasso sottotop.

- 6 Attrezzatura interna in noce canaletto e alluminio anodizzato moka.
- 7 Snack Blade 1280 x 2190 mm.
- 8 Colonne High con mobile bar, forni, frigo, congelatore con ante ad apertura battente e a scomparsa.

- 9 Basi con ante.
- 10 Lavello integrato in acciaio scotch brite.
- 11 Gocciolatoio in PaperStone® nero.
- 12 Mensola Bridge.

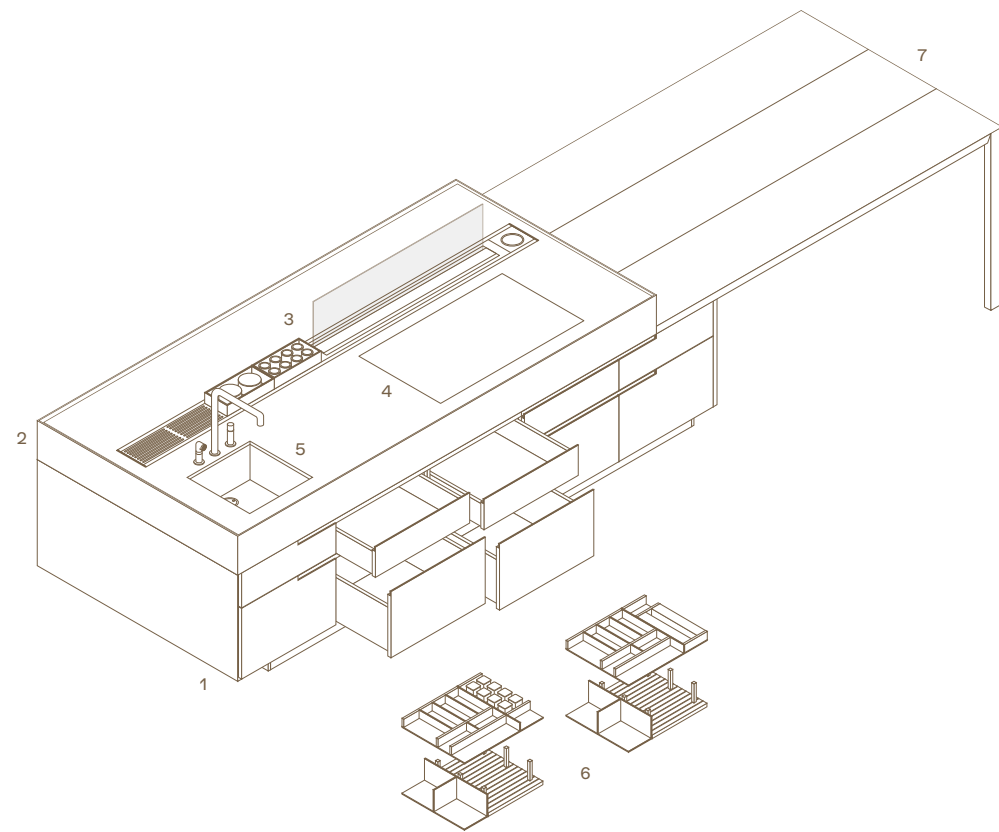

- 1 Low base units with drawers and pull-out storage baskets.
- 2 Bold top h 8 1/2".
- 3 Deep Shaker Plain with integrated hood.
- 4 Induction hob, flush built-in.
- 5 Sink in scotch brite steel, with undermount built-in.

- 6 Inner equipment in walnut canaletto and moka anodized aluminium.
- 7 Blade snack 50 1/2" x 86 1/4".
- 8 High tall units with bar cabinet, ovens, fridge, freezer with doors with leaf opening and pocket doors.

- 9 Base units with doors.
- 10 Integrated sink in scotch brites steel.
- 11 Drip tray in PaperStone® nero.
- 12 Bridge shelf.

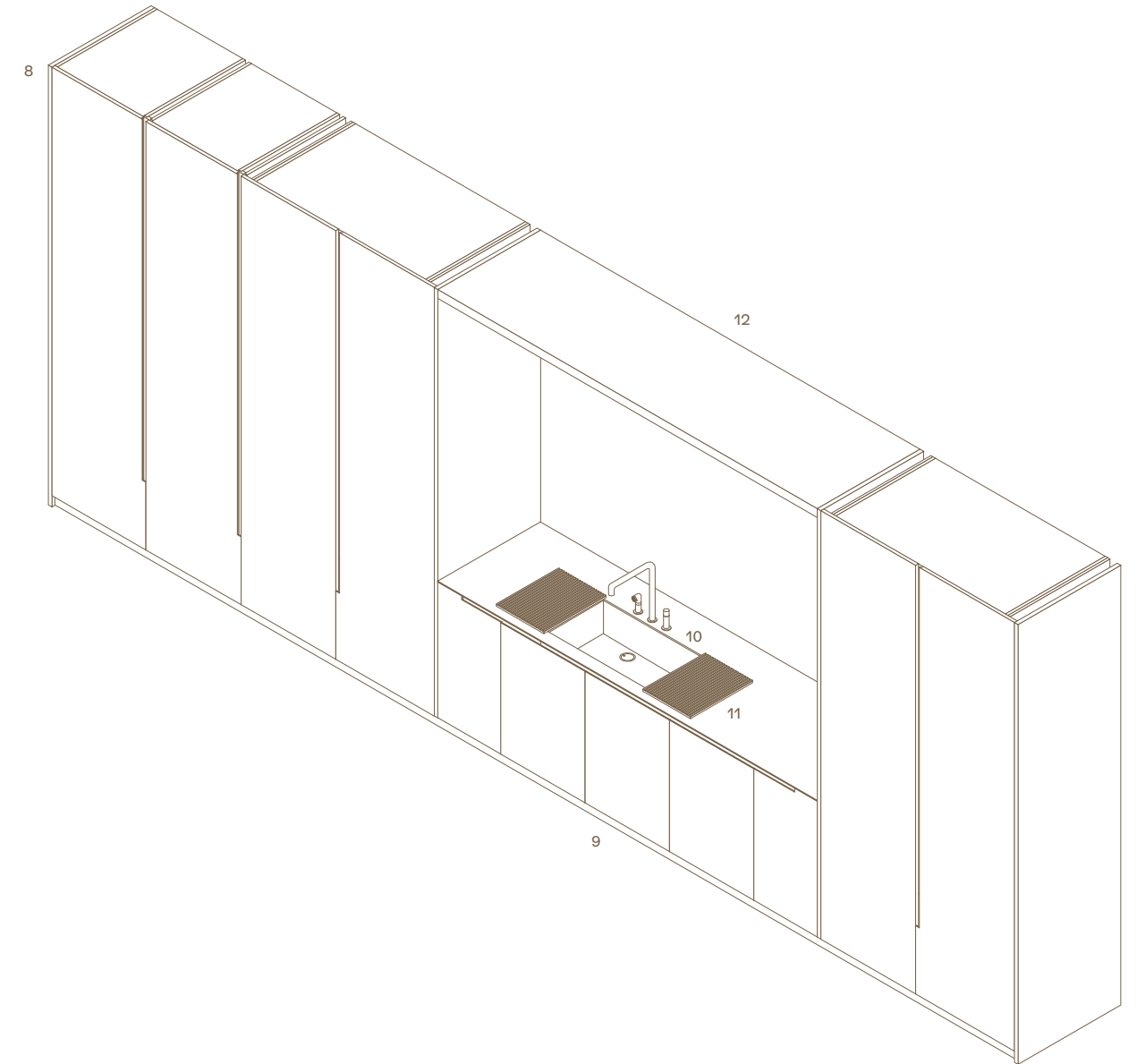

Qui e nella pagina successiva: basi con ante, cassetti ed estrattori in acciaio scotch brite e gola in laccato goffrato carbone, piano in acciaio scotch brite con telaio di supporto in laccato goffrato carbone. Cappa Factory a isola in acciaio scotch brite. Colonne High con ante in olmo nero e gole verticali in laccato goffrato carbone. La colonna a sinistra ha ante a scomparsa e vano attrezzato con Shaker portabicchieri, ripiani in alluminio anodizzato moka e schienale in olmo nero. In appoggio sulle basi, piano snack Blade in olmo nero. Sgabelli Ventura in olmo nero con seduta rivestita in pelle non sfoderabile Soft 4 cognac. Tavolino Dama in legno massello noce canaletto.

This and next page: base units with doors, drawers and pull-out storage baskets in scotch brite steel and channel in embossed lacquer carbone, top in scotch brite steel with embossed lacquered carbone support frame. Factory island-hood in scotch brite steel. High tall units with doors in black elm and vertical channels in embossed lacquer carbone. The tall unit on the left has pocket doors and an equipped compartment with Shaker cup holder, shelves in moka anodized aluminium and back panel in black elm. On the base units is the Blade snack top in black elm. Ventura stools in black elm with seat covered in non-removable leather Soft 4 cognac. Dama small table in solid walnut canaletto.







A sinistra: dettaglio del piano snack Blade in olmo nero, in appoggio sulle basi. Sgabelli Ventura in olmo nero con seduta rivestita in pelle non sfoderabile Soft 4 cognac.

Left: close-up of Blade snack top in black elm, placed on the base units. Ventura stools in black elm with seat covered in non-removable leather Soft 4 cognac.



Qui e nella pagina precedente: basi con ante, cassetti ed estrattori in acciaio scotch brite e gola in laccato gofrato carbone. Cappa Factory a isola in acciaio scotch brite. Colonne High con ante in olmo nero e gola verticale in laccato gofrato carbone. In appoggio sulle basi, piano snack Blade in olmo nero. Sgabelli Ventura in olmo nero con seduta rivestita in pelle non sfoderabile Soft 4 cognac. Tavolino Dama in legno massello noce canaletto.

This and previous page: base units with doors, drawers and pull-out storage baskets in scotch brite steel and channel in embossed lacquer carbone. Factory island-hood in scotch brite steel. High tall units with doors in black elm and vertical channel in embossed lacquer carbone. Blade snack top in black elm placed on the base units. Ventura stools in black elm with seat covered in non-removable leather Soft 4 cognac. Dama small table in solid walnut canaletto.





A sinistra: dettaglio della base con cassetti. Frontale in acciaio scotch brite, piano in acciaio scotch brite con telaio di supporto in laccato goffrato carbone, fianco di finitura in acciaio scotch brite. Nella pagina successiva: dettaglio dell'attrezzatura per cassetti con portaposate in wengé, bilancia elettronica in acciaio e contenitori in ceramica.

Left: close-up of the base unit with drawers. Front profile in scotch brite steel, top in scotch brite steel with embossed lacquered carbone support frame, scotch brite steel on the side. Next page: close-up of the drawer equipment with wenge cutlery tray, electronic steel scale and ceramic containers.



PHOENIX
Design R&D Poliform

Basi p 1280
Strutture: nobilitato grigio lavagna.
Ante, cassetti ed estrattori: acciaio scotch brite.
Maniglie: gola laccato goffrato carbone.
Fianchi: acciaio scotch brite Barazza, spessore 6 mm.
Top: acciaio scotch brite Barazza con telaio di supporto laccato goffrato carbone, spessore 6 mm.
Zoccoli: laccato goffrato carbone.

Snack Blade
Massello tinto olmo nero.

Colonne con forni p 640
Strutture: nobilitato grigio lavagna.
Ante: olmo nero.
Maniglie: gola verticale laccato goffrato carbone.
Fianchi: olmo nero, spessore 26 mm.

Colonne High p 740
Strutture: nobilitato grigio lavagna.
Ante: olmo nero.
Maniglie: gola verticale laccato goffrato carbone.
Fianchi: olmo nero, spessore 26 mm.

Complementi
Sgabello Ventura: struttura in olmo nero e rivestimento non sfoderabile in pelle Soft 4 cognac.
Tavolino Dama: legno massello noce canaletto.

Base units d 50 1/2"
Structures: grey lavagna melamine.
Doors, drawers and pull-out storage baskets: scotch brite steel.
Handles: channel in embossed lacquer carbone.
Sides: Barazza scotch brite steel, thickness 1/4". Top: Barazza scotch brite steel with support frame in embossed lacquer carbone, thickness 1/4".
Plinths: embossed lacquer carbone.

Blade snack
Solid wood dyed black elm.

Tall units with ovens d 25 1/4"
Structures: grey lavagna melamine.
Doors: black elm.
Handles: vertical channel in embossed lacquer carbone.
Sides: black elm, thickness 1".

High tall units d 29 1/4"
Structures: grey lavagna melamine.
Doors: black elm.
Handles: vertical channel in embossed lacquer carbone.
Sides: black elm, thickness 1".

Accessories
Ventura stool: structure in black elm and non-removable cover in leather Soft 4 cognac.
Dama coffee table: solid walnut canaletto.

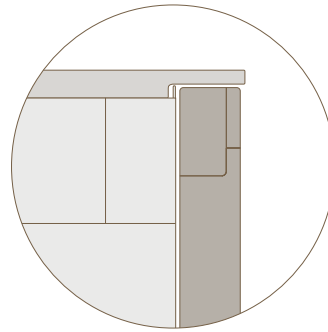

Basi
Base units

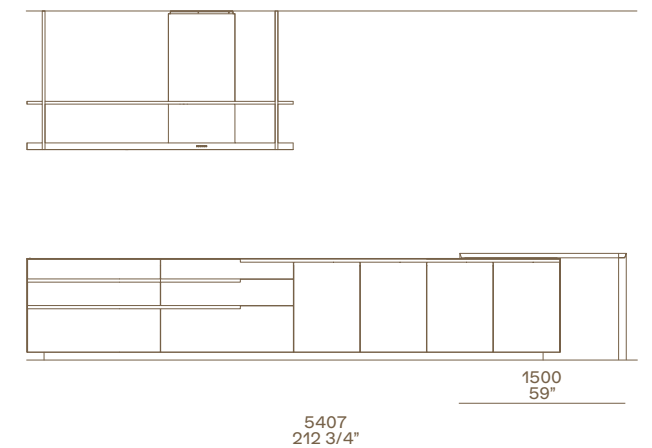
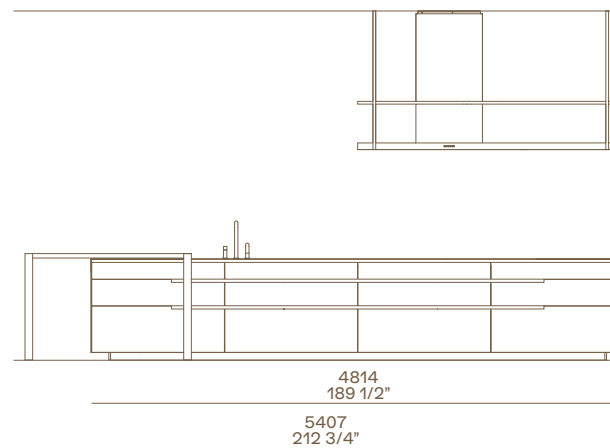

Colonne
Tall units

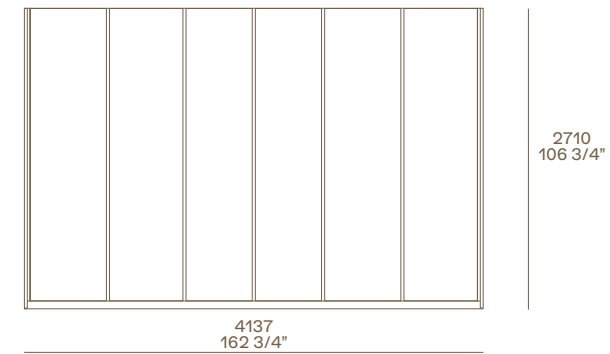

Colonne
Tall units



Ventura
Design Jean-Marie Massaud

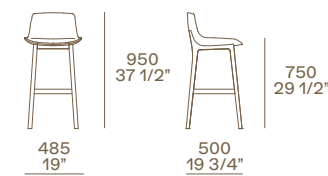

Dama
Design R&D Poliform

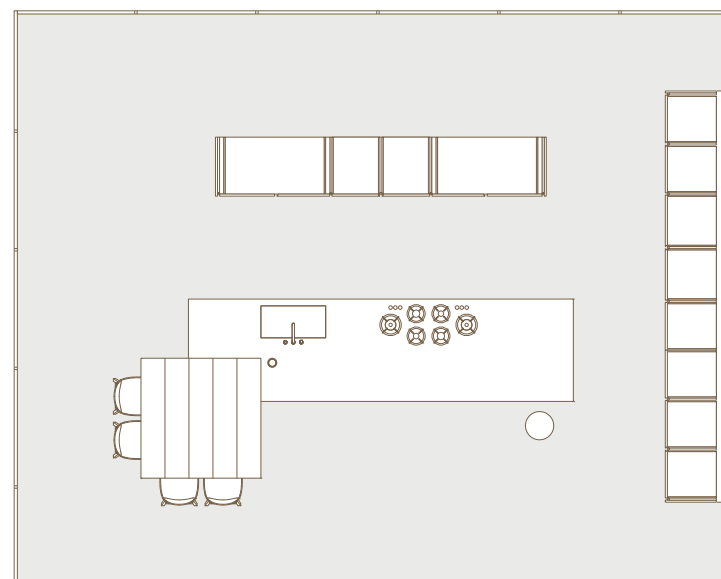

- 1 Colonne High, laterali con ante a scomparsa, centrali con ante ad apertura battente. Vano attrezzato con cassetti, Shaker portacalici e ripiani.
- 2 Lavello in acciaio scotch brite saldato.

- 3 Piano cottura Pitt Cooking®, 6 fuochi, con manopole personalizzate Poliform.
- 4 Presa elettrica a scomparsa.
- 5 Attrezzatura in wengé e acciaio per cassetti ed estrattori.

- 6 Cappa Factory a isola in acciaio scotch brite, personalizzata Poliform.
- 7 Snack Blade quadrato 1500 × 1500 mm.
- 8 Colonne High con forni e frigoriferi attrezzate con cassetti e ripiani, con ante ad apertura battente.

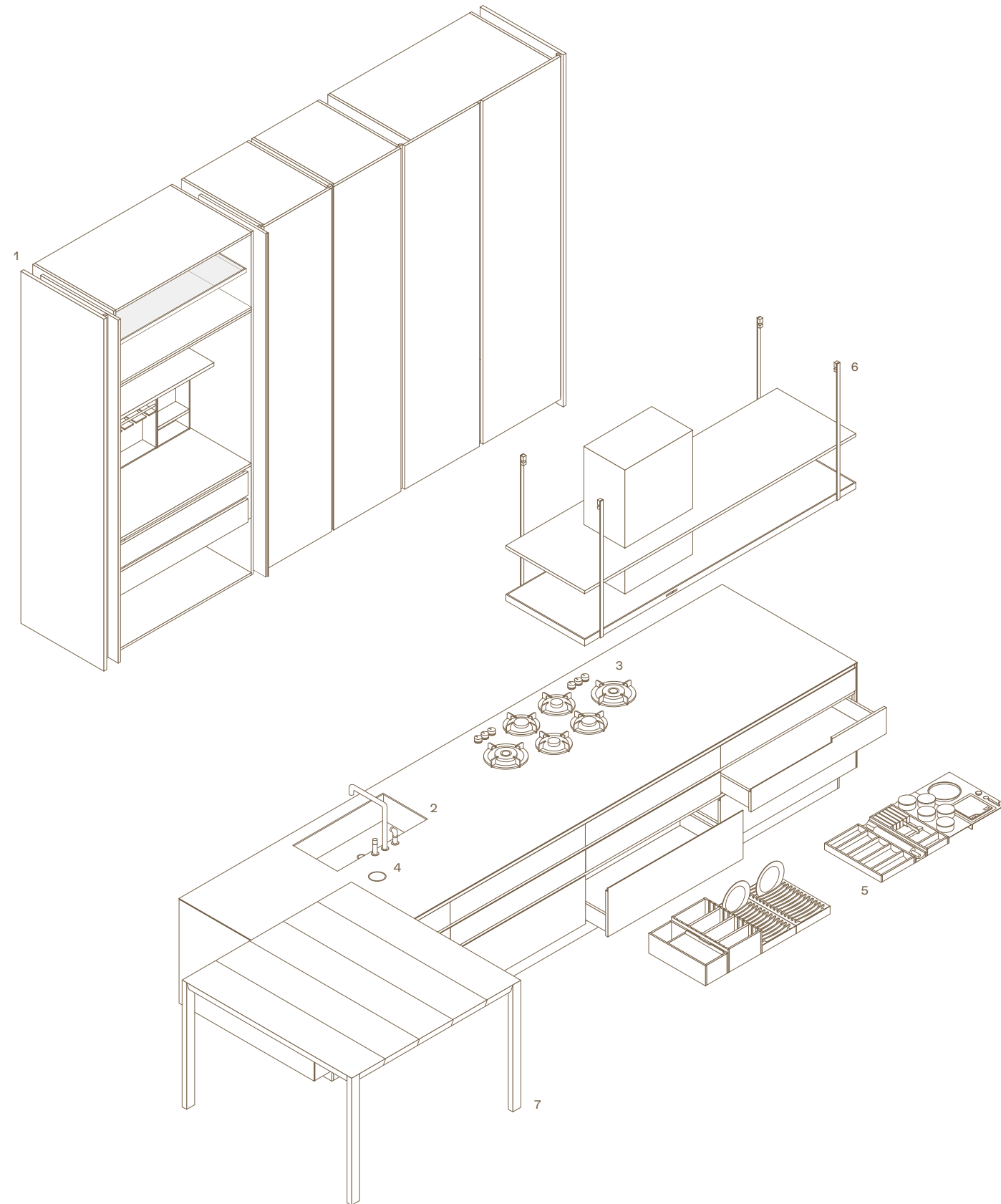

- 1 High tall units, lateral with pocket doors, central with leaf opening. Compartment equipped with drawers, chalices rack Shaker and shelves.
- 2 Soldered scotch brite steel sink.

- 3 Hob Pitt Cooking® 6 burners, Poliform personalized controls.
- 4 Lift-up power socket.
- 5 Equipment in wenge and steel for drawers and pull-out storage baskets.

- 6 Island-hood Factory in scotch brite steel, personalized Poliform.
- 7 Square snack Blade 59" x 59".
- 8 High tall units with ovens and refrigerators, equipped with drawers and shelves, leaf doors.

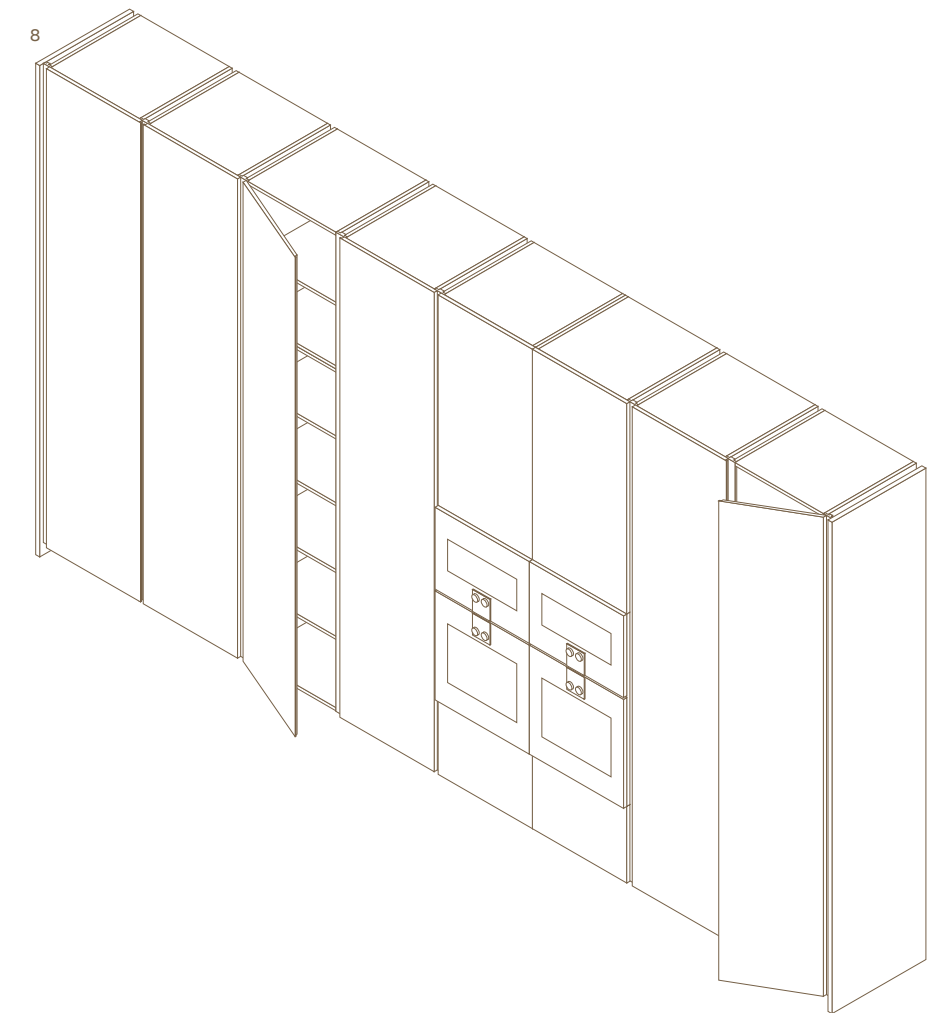

Poliform Spa

via Montesanto 28
Casella postale n. 1
22044 Inverigo (CO) Italy
t +39 031 6951
f +39 031 699444
info@poliform.it
poliform.it

Poliform realizza tutte le sue collezioni in Italia usando componenti e materie prime selezionate.

All the Poliform collections are manufactured 100% in Italy using top-class components and materials.

Poliform si riserva il diritto di apportare, senza preavviso, ogni modifica mirata al miglioramento funzionale e qualitativo dei propri prodotti. Testi e disegni presenti in questo stampato hanno scopo divulgativo; per ogni aspetto tecnico e dimensionale fare riferimento ai listini aziendali e relativi aggiornamenti. I campioni di colori e materiali hanno valore indicativo.

Poliform reserves the rights at all time to apply modifications for the functional or qualitative improvement of its products. Texts and drawings present in this brochure have a divulgative purpose; for every technical and dimensional aspect please refer to the company's price lists and their relative updatings. The colour and material samples have an indicative value.



2018 Adi Compasso D'oro
Career Award